

Tastiera di Controllo

SKAR11

Manuale Utente



Tastiera di controllo

La tastiera di controllo è un dispositivo che si utilizza per comandare le telecamere collegate. Può comandare fino a un massimo di 99 telecamere.

1. Accendere il dispositivo dall'interruttore sul lato destro della tastiera.
2. Inizialmente sarà visualizzato "0" sul display.
3. Scegliere l'ID della telecamera (1~99) come in figura.

Cam. (CA) + camera number + Enter

4. La telecamera può essere spostata nella direzione desiderata.

Collegamento della Tastiera

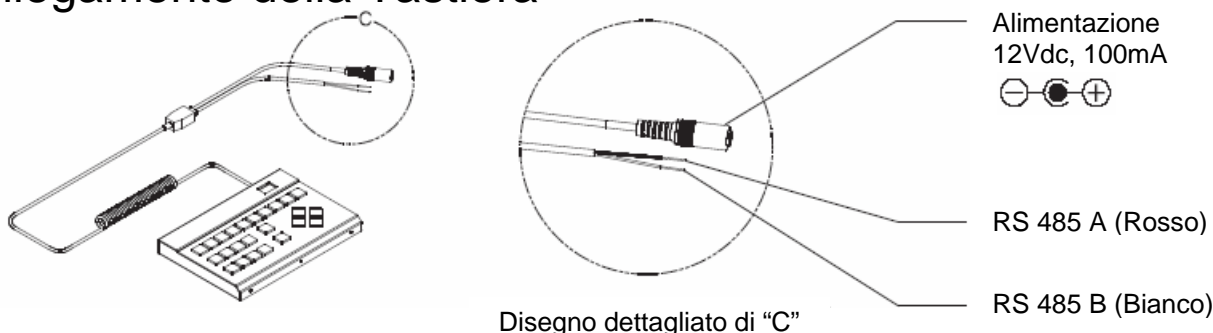

Collegare i connettori RS – 485 A, B con i connettori A, B della telecamera.
Dopo aver collegato i cavi, isolarli.

Configurazione delle Funzioni

1. Inizializzazione dei preposizionamenti.
Utilizzare questa funzione quando, per un motivo esterno o per un contatto con un corpo estraneo, la telecamera non esegue le posizioni corrette. In questo caso, le preposizioni non vengono cancellate.

Cam. (CA) + Cam. (I n) + Enter

(Tempo di inizializzazione: 16 secondi circa)

2. Controllo della velocità
Vi sono 10 livelli di velocità. Il tasto "1" sul lato sinistro serve per la velocità più lenta ed il tasto "0" sul lato destro serve per la velocità maggiore. La velocità può essere selezionata come segue:
 - 1) Selezionare la telecamera come sopradescritto
 - 2) Premere i tasti come in figura per impostare la velocità (non occorre il tasto "Enter")

Speed (SP) + Selected speed (1~0) F1, F2.....F0 (Più veloce)

Tabella delle velocità max. per ogni step.

| Step | F1 | F2 | F3 | F4 | F5 | F6 | F7 | F8 | F9 | F0 |
|------------------|----|----|----|----|----|----|----|----|----|----|
| Velocità (°/Sec) | 9 | 15 | 20 | 30 | 40 | 50 | 58 | 66 | 78 | 93 |

3. Memorizzazione dei preposizionamenti
Possono essere configurati fino a 64 preposizionamenti (1~64)
 - 1) Spostare la telecamere nella posizione desiderata.
 - 2) Premere i tasti come in figura.

SAVE (SA) + NO. PREPOSIZ. + Enter

4. Cancellazione dei preposizionamenti

I preposizionamenti possono essere cancellati nella maniera sottodescritta:

1) **ERASE(Er)** + **NO. PREPOSIZ.** + **Enter** : per cancellare un preposizionamento

2) **ERASE(Er)** + **NO. PREPOSIZ.** + **Enter** : per cancellare tutti i preposizionamenti

5. Per spostarsi sui preposizionamenti memorizzati.

Le telecamere possono essere spostate sulle posizioni memorizzate come sottodescritto:

1) **Goto(GD)** + **NO. PREPOSIZ.** + **Enter**

6. Sequenza Ciclica

Le telecamere possono essere spostate in sequenza sui preposizionamenti memorizzati.

*Memorizzare più di 2 preposizioni prima di utilizzare questa funzione.

1) **Seq(S9)** + **Enter** : Rimane su ciascuna posizione per 5 secondi

2) **Seq(S9)** + **Tempo di Permanenza** + **Enter** : Rimane per 5 secondi o più in base al tempo inserito.

*Il tempo di permanenza di base è 5 secondi. Rimarrà per un tempo supplementare (5+0 ~ 5+99) nella posizione memorizzata.

*Premere il tasto ENTER per fermare la sequenza ciclica.

7. Sequenza Casuale

Le telecamere possono essere spostate in sequenza casuale sui preposizionamenti.

1) **Seq(S9)** + **Seq(rR)** + **Enter** : Rimane su ciascuna posizione per 5 secondi

2) **Seq(S9)** + **Seq(rR)** + **Tempo di Permanenza** + **Enter** : Rimane per 5 secondi o più in base al tempo inserito.

*Memorizzare più di 3 posizioni prima di utilizzare questa funzione.

*Premere il tasto ENTER per fermare la sequenza ciclica.

8. Auto Pan

Le telecamere possono essere spostate in sequenza sui preposizionamenti memorizzati a velocità fissa.

1) **Auto(AP)** + **Enter** : 0° ~ 350°

2) **Auto(AP)** + **NO. PREPOSIZ.** + **Auto(ta)** + **NO. PREPOSIZ.** + **Enter** : da una posizione all'altra

* Memorizzare più di 2 posizioni prima di utilizzare la funzione Auto Pan (2).

*Premere il tasto ENTER per fermare la sequenza ciclica.

*La velocità di brandeggio della funzione "Auto Pan" è fissa a 8°/secondo circa. Se si desidera un brandeggio più veloce, utilizzare la sequenza ciclica dopo aver memorizzato 2 preposizionamenti.

9. Zoom Digitale

Zoom digitale (3x)

1) **Tele** : Ingrandire

2) **Wide** : Rimpicciolire

10. Enter

Questo tasto viene utilizzato per fermare l'Auto Pan, la Sequenza Ciclica Casuale e la Sequenza Ciclica standard o per fermare il movimento della telecamera.

Si utilizza anche per fare le funzioni con gli altri tasti.

Quando si utilizza da solo, ferma tutte le funzioni e porta la tastiera nello stato "ready" (pronto).